

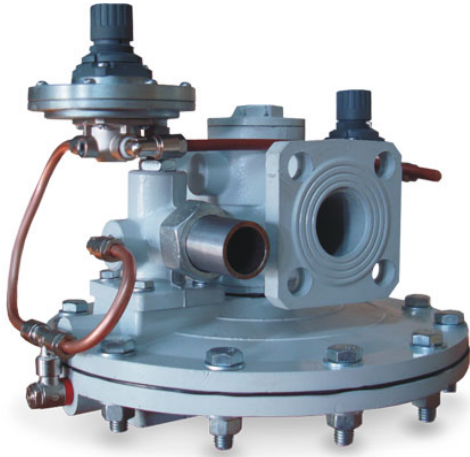

## Регулятор давления газа РДБК-1-50/25 РДБК-1-50/35



Регуляторы давления газа типа РДБК предназначены для установки в газорегуляторных пунктах (ГРП) систем газоснабжения городских и сельских населённых пунктов, в ГРП и газорегуляторных установках ГРУ промышленных и коммунально-бытовых предприятий. Регуляторы обеспечивают снижение входного давления газа и автоматическое поддержание заданного давления на выходе, независимо от изменения расхода газа и входного давления.

Условия эксплуатации регуляторов должны соответствовать климатическому исполнению У2 ГОСТ 15150-69 с температурой окружающего воздуха от  $-45^{\circ}\text{C}$  до  $+40^{\circ}\text{C}$ .

### Основные технические характеристики

Наименование параметра размера	Значение исполнения	
	РДБК 1-50/25	РДБК 1-50/35
Диаметр условного прохода входного фланца, Ду, мм	50	
Максимальное входное давление, МПа (кгс/см <sup>2</sup> )	1,2 (12)	
Диапазон настройки выходного давления, МПа (кгс/см <sup>2</sup> )	0,001—0,06 (0,01—0,6)	
— РДБК-1	0,03—0,6 (0,3—6,0)	
— РДБК-1П		
Диаметр седла, мм	25	35
Габаритные размеры, мм— строительная	230	
длина— ширина	466	
— высота	278	
Фланцы по ГОСТ 12817-80 на условное давление, МПа	1,6	
Масса, кг, не более	18	

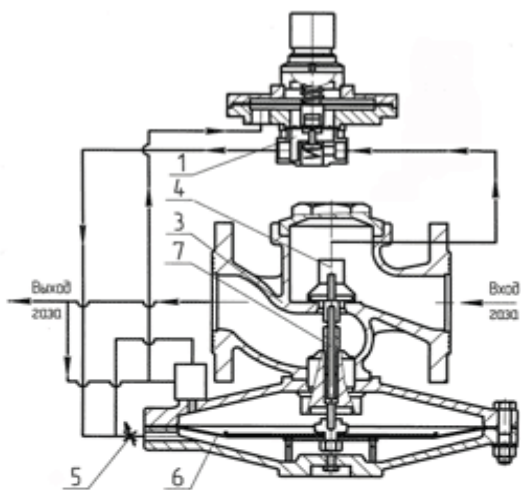

**Регулятор давления РДБК-1П**

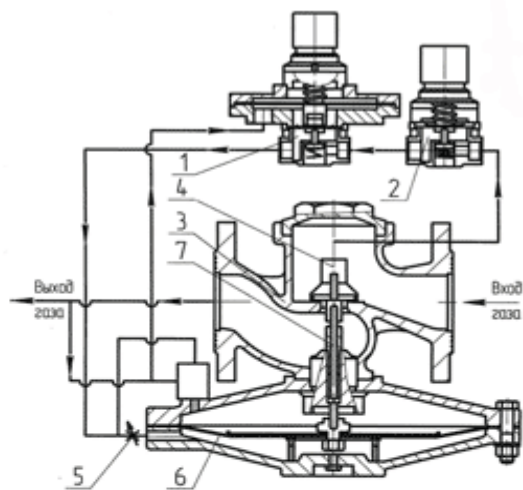

**Регулятор давления РДБК-1**

- 1 — регулятор управления низкого давления (пилот)
- 2 — регулятор давления прямого действия (стабилизатор)
- 3 — клапан регулирующий
- 4 — клапан регулятора
- 5 — дроссель регулирующий
- 6 — мембрана рабочая
- 7 — шток